

UpRight

SL30N

Élévateurs autopropulsés

- Hauteur de travail à 10,97m
- Plate-forme à larges dimensions - 1,46m x 4,22m
- Large espace de travail pour personnes et matériel
- Commande proportionnelle joystick pour opération précise et en douceur
- Alimentation électrique ou dual fuel
- Déplaçable à plate-forme totalement déployée
- Contact principal au pied



UpRight

Eléments standards

- Commande proportionnelle joystick
- Contact principal au pied
- Prise de courant sur plate-forme
- Chargeur de batterie entièrement automatique 40Amp avec ampèremètre.

- Freins à disque double
- Garde-corps rabattables
- Alarme de descente
- Compteur horaire

Elévateurs autopropulsés

Capacité de charge sur plate-forme (max)	454 kg
Dimensions de la plate-forme (interne)	1.46m x 4.22m
Poids - Dual Fuel	2,242 kg
Electrique	2,391 kg
Hauteur de travail	11.0 m
Hauteur plate-forme	9.0 m
Hauteur max. de déplacement	9.0 m
Hauteur de stockage	2.40 m
Longueur	4.39 m
Largeur	1.67 m
Entre-axes	2.54 m
Vitesse max. à plate-forme déployée	5.0 km/h 0.8 km/h
Pente admissible - Dual fuel	16°
Electrique	14°
Rayon de braquage interne	2.97 m
Dégagement au sol niveau axe châssis	200 mm 320 mm
Vitesse d'élévation	23 sec./35 sec.
Plinthes	152 mm
Garde-corps rabattables avec porte	1.11 m

Système de commande	Unique type joystick
Pneus	B78- 13ST
Alimentation	Moteur Dual Fuel KOHLER 20 HP, 2 cylindres, refroidissement à air (essence/ propane) ou 2 moteurs électriques 24V DC, 8 batteries 6V 220Amp.
Frein de parking	système hydraulique à ressort

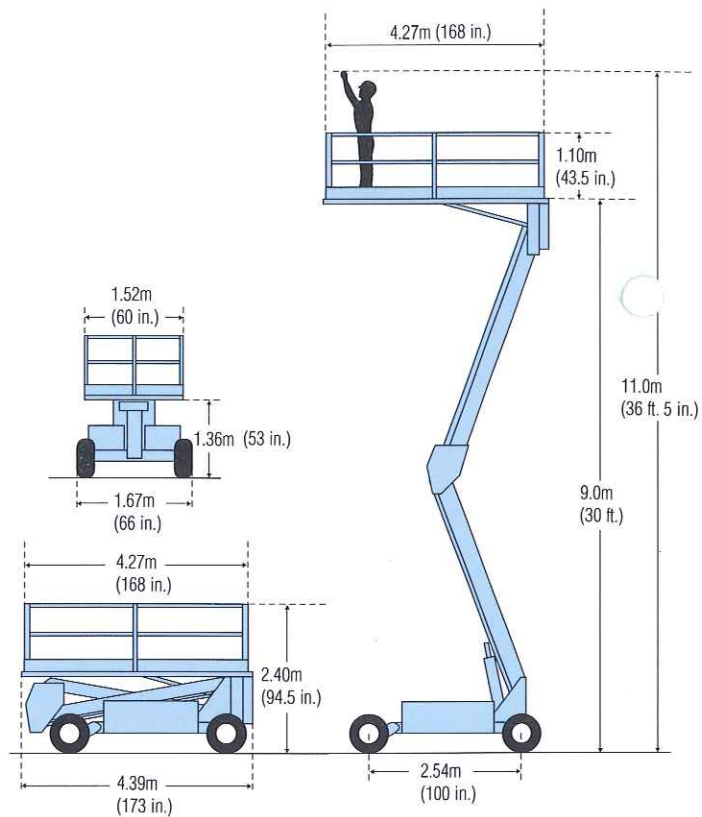

Options

- Moteur Dual Fuel KUBOTA 23HP, 3 cylindres refroidissement à eau
- Générateur AC 110V
- Girophare/claxon
- Pneus polyuréthane RT
- Indicateur de bas voltage pour version électrique

Conforme et supérieur aux normes OSHA et ANSI A92.6 -1990.

Les présentes spécifications sont susceptibles de modifications sans préavis. Photos et schémas de cette brochure sont usés à seules fins promotionnelles. Référez-vous au manuel d'emploi adéquat pour tous détails et instructions d'usage et d'entretien corrects de cet appareil. UpRight fabrique également une ligne complète d'échafaudages et d'autres plate-formes élévatrices. Contactez-nous pour toutes informations sur ces produits.

Manufactured by
UpRight

INSTANT BELGIUM

INSTANT BELGIUM

1130 BRUXELLES: Chée de Haechtsestwg, 1243 - 1130 BRUSSEL.

Tel.: 02/242 55 64 - Fax: 02/215 87 65.

LIEGE: Tel.: 041/64 84 60 - Fax: 041/48 20 35.

17551/BF/5-94