

Nacelle tractable

UpRight
POWERED ACCESS



- Hauteur de travail jusqu'à 17.2m
- Jusqu'à 8.30m de déport horizontal
- Capacité de charge 215kg (2 personnes)
- Stabilisateurs hydrauliques
- Dimensions compactes
- Bras pendulaire de 1.20m, débattement de 90° (TL38)
- Système hydraulique d'aide à la translation (TL50)
- Système de mise à niveau automatique (TL50)

TL38
TL50

TL38/50 Nacelle tractable caractéristiques

	TL38	TL50
Hauteur de travail max.	13.5m	17.2m
Hauteur plancher max.	11.5m	15.2m
Déport max.	5.6m	8.3m
Hauteur d'articulation max.	6.2m	6.4m
Capacité de charge	215kg	215kg
Encombrement au sol des stabilisateurs	3.3m (A) x 3.3m (B)	4.3m(A) x 4.4m(B)
Rotation de la tourelle	370°	370°
Dimensions intérieures du panier	0.6m (C) x 1.2m (D)	0.6m (C) x 1.2m (D)
Rotation du panier	n/a	90°
Hauteur - position repliée E	2.0m	2.0m
Longueur en position de transport F	5.97m	5.97m
Largeur en position de transport G	1.52m	1.60m
Poids en ordre de marche	1,468kg	2,150kg
Manipulateur	proportionnel pilotant	
Alimentation	24VDC, 4x6V-220 Ah	

Les caractéristiques des produits sont susceptibles d'être modifiées sans préavis ni engagement. Les photos et schémas qui illustrent cette brochure sont donnés à titre d'exemple. Il est impératif de consulter le Manuel de l'Opérateur pour toute instruction relative à l'utilisation et à la maintenance correcte de ces équipements.

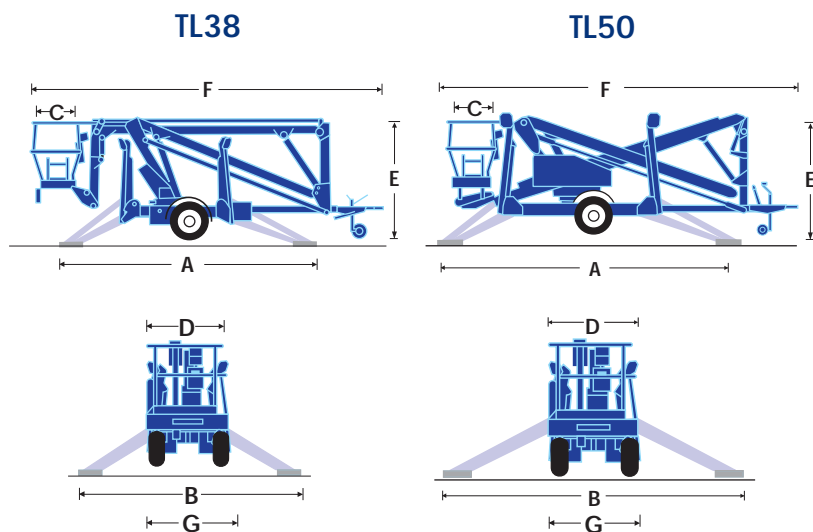

Bp1, TL50 10/06

UpRight
POWERED ACCESS

Vigo Centre, Birtley Road, Washington,
Tyne & Wear, NE38 9DA, U.K.

Ventes Tel: +44 (0) 845 1550 057 • Pièces détachées Tel: +44 (0) 845 1550 058

www.upright.com

Equipement standards

- Bras pendulaire de 1.20m, débattement de 90° (TL38)
- Rotation du panier motorisée sur 90°
- Stabilisateurs hydrauliques avec mise à niveau automatique (TL50)
- Système hydraulique d'aide à la translation (TL50)
- Freinage automatique réversible par inertie
- Joystick proportionnel
- Enclenchement des stabilisateurs avec alarme sonore et voyants lumineux
- Panier large pour 2 personnes
- Contacteur de ligne autorisant le fonctionnement sur secteur
- Chargeur automatique embarqué
- Moteur 24V CC et batteries 220Ah
- Hora mètre
- 1 an de garantie pièces et main d'œuvre
- 5 ans de garantie sur les pièces de structure

Options

- Prise 220V embarquée
- Feux à éclat
- Barres anti encastrement
- Peinture personnalisée
- Huile hydraulique biodégradable

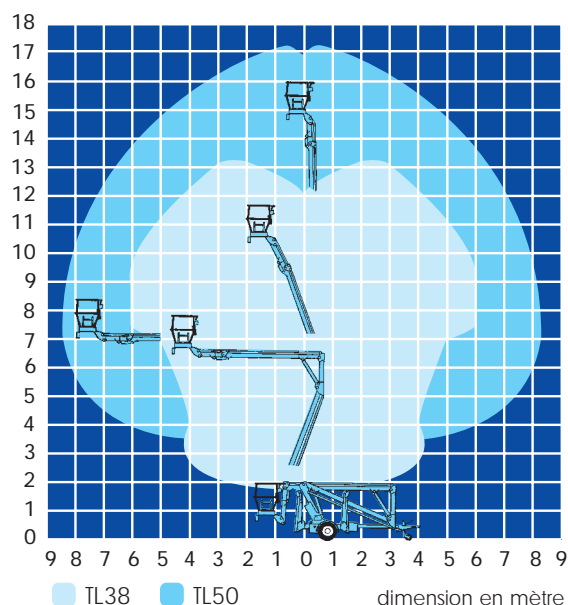

CE Matériel CE, en conformité avec les directives Européennes en vigueur

fabriqué par
UpRight
POWERED ACCESS